

FILTRO CRISTALINOX Ø310

Pol. Ind. Domenys II
Cruce Avda. Tarragona 148 - C. Xarel·lo
08720 Vilafranca del Penedés. Barcelona
Tel: 938902418 - Fax: 938172844
E-mail: Info@invia1912.com

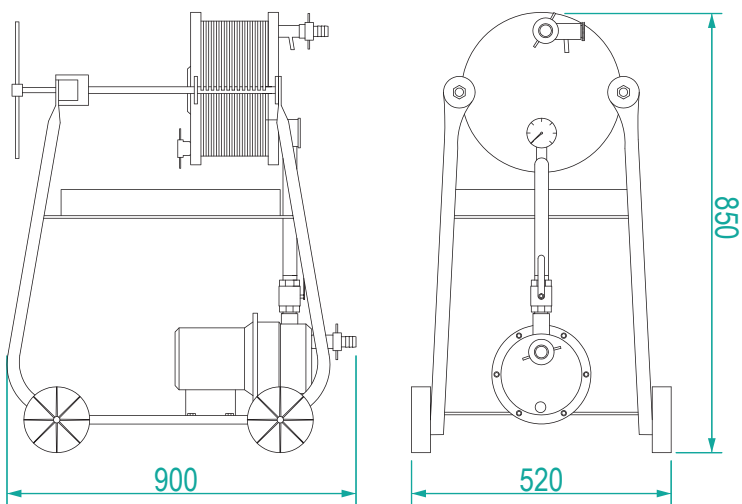

DESCRIPCIÓN

Construcción en acero inoxidable.

El grosor de los platos prensores (30 mm cada uno) les hace indeformables, aprovechando la placa al 100% y reduciendo al mínimo los indeseados goteos. Los platos están fabricados con acero al carbono recubierto de acero inoxidable.

Soportes de los medios filtrantes en polipropileno.

Bomba centrífuga INOX.

Trabaja con placas de 310 mm de diámetro que ofrecen el doble de superficie filtrante que las de 20x20, ahorrando tiempos de montaje y reduciendo tiempos de filtración

El equipo se puede desplazar con facilidad gracias a su chasis montado sobre ruedas.

CARACTERÍSTICAS

MODELO	Sup. Filtrante	Caudal Mín	Caudal Máx.	Potencia Max.
10 Placas	0,8 m ²	250 l/h	1.500 l/h	0,8 Hp
20 Placas	1,5 m ²	500 l/h	3.000 l/h	1,0 Hp
30 Placas	2,3 m ²	800 l/h	4.500 l/h	1,2 Hp

COMPONENTES

Estructura Totalmente en Inox

Incorpora bomba JEM 080

Manómetro de 0 - 6 bar

Bandeja de recogida

Placas 310 mm interiores blancas

Placas 310 mm extremas cara

plana

Platos prensores fijo y móvil

Juntas

Aspa de apriete

Conectores

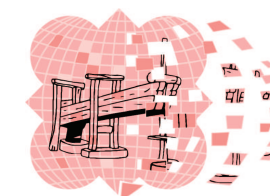

InVIA